

RCC-8A

بازیافت، وکیوم و شارژ گاز کولر تمام اتوماتیک

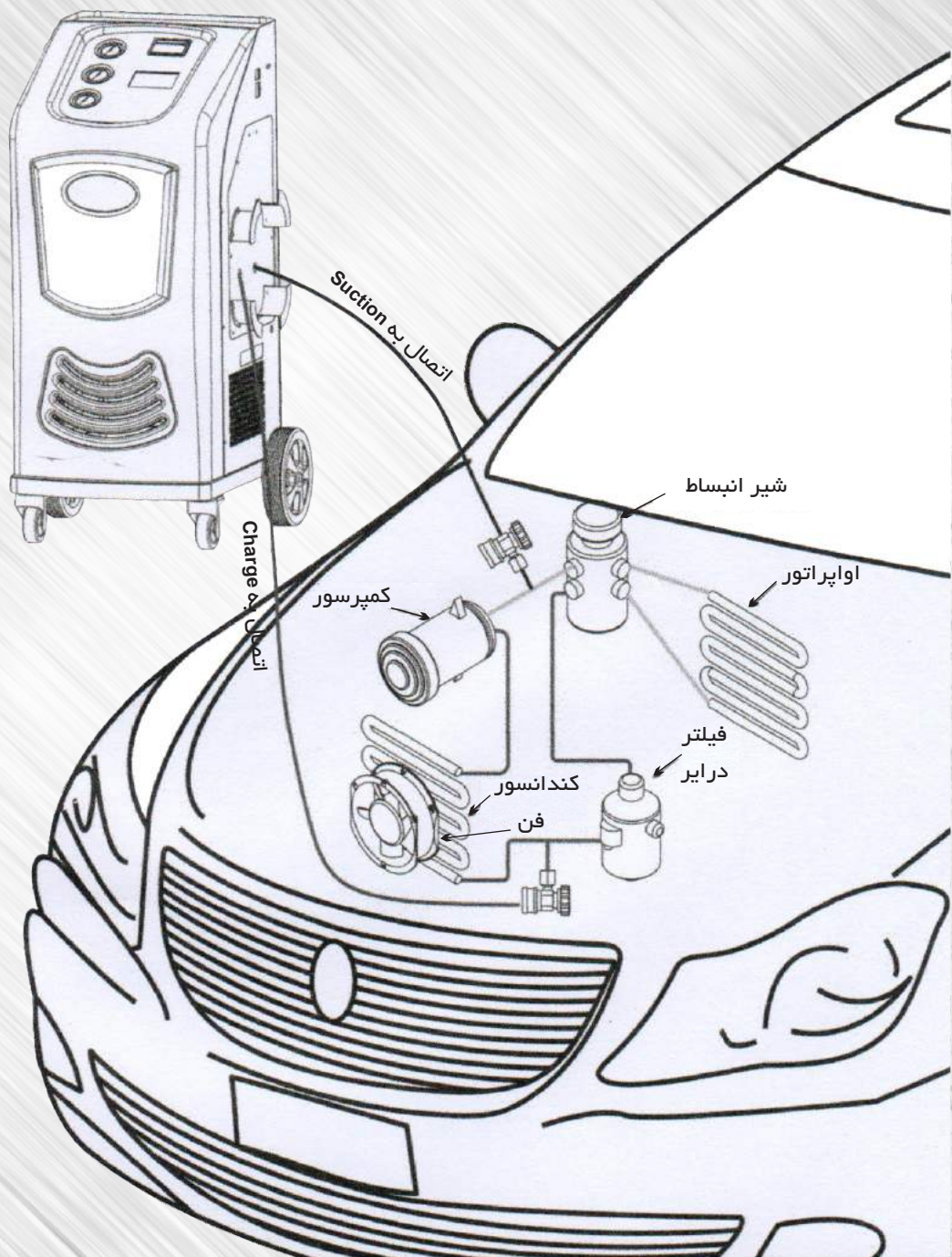

فهرست

مشخصات دستگاه	صفحه ۱
جدول کاربردهای دستگاه	صفحه ۲
اجزاء و قطعات	صفحه ۳
شروع به کار با دستگاه	صفحه ۴
نحوه اتصال دستگاه (بازیافت، وکیوم، تزریق روغن، شارژ، حالت اتوماتیک)	صفحه ۶
بازیافت (ریکاوری)	صفحه ۷
وکیوم (ایجاد خلاء)	صفحه ۸
تزریق روغن	صفحه ۹
شارژ گاز کولر	صفحه ۱۰
حالت اتوماتیک	صفحه ۱۲
تست ناشی حالت HP	صفحه ۱۳
تنظیمات دستگاه	صفحه ۱۴

مشخصات دستگاه :

- * ابعاد : با کارتن $123 \times 63 \times 70$ سانتیمتر ، دستگاه $107 \times 63 \times 58$ سانتیمتر
- * برق مصرفی : ۲۲۰ ولت AC ، ۵۰ یا ۶۰ هرتز
- * کمپرسور : 3/8 HP
- * سرعت بازیافت متوسط گاز کولر (از طریق پورت شارژ و ساکشن) : ۲۵۰ گرم در دقیقه
- * کاملا اتوماتیک و بدون شیر دستی
- * درصد بازیافت : ۹۹ درصد تا فشار ۰.۵ - بار
- * تنظیم فشار اتوماتیک برای افزایش سرعت جدا سازی روغن قدیم
- * توان پمپ وکیوم : ۶۰ لیتر در دقیقه
- * فیلتر خشک کن (درایر) انحصاری Tektino با ظرفیت : ۶۰۰ سی سی
- * دقت ترازوی مخزن گاز : ± 10 گرم
- * دقت ترازوی روغن : ± 5 گرم
- * ظرفیت مخزن گاز : ۱۵ لیتر (در دمای استاندارد)
- * ظرفیت بطری روغن جدید / روغن مصرف شده : ۳۳۰ سی سی
- * فشار ماکزیمم : ۲۰ بار
- * سرعت شارژ گاز (شرایط استاندارد) : ۲ کیلوگرم در دقیقه
- * صفحه نمایش LCD : $10/5 \times 6/7$ سانتیمتر ، TFT تمام رنگی
- * محدوده گیج فشار HP : ۱- تا ۲۲ بار
- * محدوده فشار گیج LP : ۱- تا ۲۲ بار
- * بانک اطلاعات خوروها برای انتخاب گاز مورد نیاز هر خودرو (بروزرسانی از طریق USB)
- * یادآوری سرویس دوره ای خودکار
- * پرینتر حرارتی لیزری

جدول کاربردهای دستگاه

بازیافت و تصفیه گاز کولر خودرو و تزریق آن به مخزن دستگاه	بازیافت	کارکردهای اصلی دستگاه
مکش هوا و ذرات معلق از سیستم کولر و ایجاد خلاء تست نشتی اتوماتیک در این حالت	وکیوم	
تزریق روغن به سیستم کولر و همچنین تزریق مواد نشت یاب، روغن را میتوان با انتخاب اندازه آن به صورت دستی و یا کاملاً اتوماتیک تزریق کرد	تزریق روغن	
شارژ گاز کولر خودرو ، تزریق گاز کولر از دستگاه به سیستم خودرو	شارژ گاز	
انجام هر کدام از عملیات های بازیافت ، وکیوم و شارژ به صورت تمام اتوماتیک . دستگاه پس از اتمام مراحل انتخاب شده توسط کاربر به صورت اتوماتیک کار را به اتمام می رساند	حالت اتوماتیک	
می توان پاکسازی تک جهت و یا دو جهت را انتخاب کرد، زمان پاکسازی را می توان بین ۲۰ تا ۶۰ دقیقه انتخاب کرد	پاکسازی	
تزریق نیتروژن فشرده با فشار بالا به سیستم کولر خودرو برای پیدا کردن محل نشتی در مدار کولر	تست نشتی HP	
انتخاب زبان سیستم	زبان	تنظیمات
کالیبره ترازوی گاز کولر و یا کالیبره ترازوی روغن کولر	کالیبراسیون	
هواگیری مخزن گاز کولر	هواگیری	
اطلاعات گاز مورد نیاز هر خودرو	بانک اطلاعاتی	
تست چاپگر	پرینتر (چاپگر)	
انتخاب واحد به صورت استاندارد یا انگلیسی	واحد مقیاس	
ثبت وزن مخزن خالی گاز و یا بطری خالی روغن برای صفر کردن ترازو	ثبت وزن مخزن	
تست شیر برقی ها ، پمپ و کیوم و کمپرسور	تست اجزاء	

اجزاء و قطعات

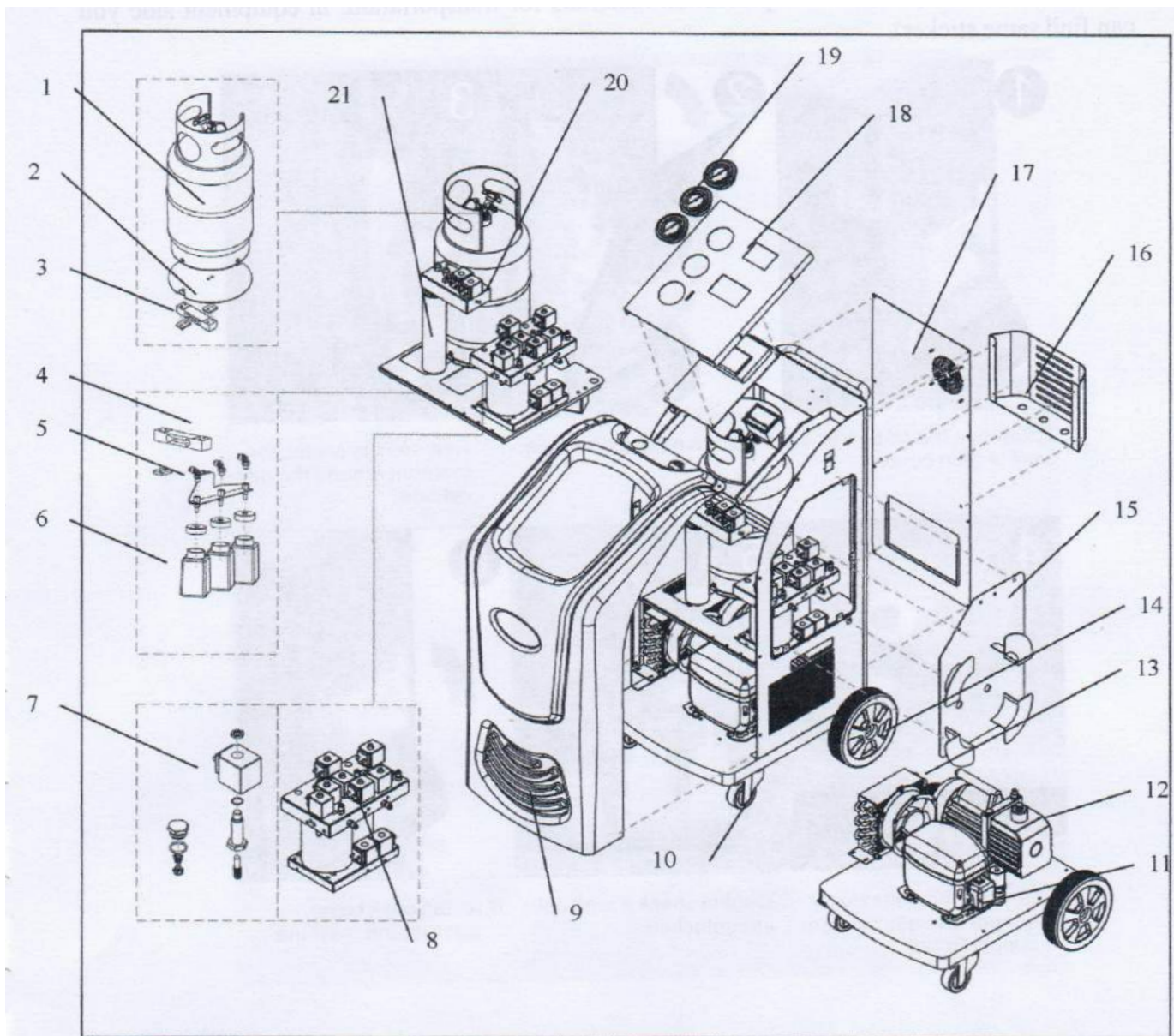

شماره	نام قطعه	شماره	نام قطعه	شماره	نام قطعه
۱	مخزن گاز کولر	۸	ریل مانیفولد ۱ دستگاه	۱۵	پوشش کناری دستگاه
۲	صفحه نگهدارنده مخزن گاز	۹	پوشش جلوی دستگاه	۱۶	نگهدارنده لوازم دستگاه
۳	ترازوی گاز کولر	۱۰	چرخ جلو	۱۷	پوشش پشت دستگاه
۴	ترازوی روغن	۱۱	کمپرسور	۱۸	پنل بالای دستگاه
۵	نگهدارنده بطری روغن	۱۲	پمپ و کیوم	۱۹	گیج فشار
۶	بطری روغن	۱۳	کندانسور و فن خنک کننده	۲۰	ریل مانیفولد ۲ دستگاه
۷	شیر برقی به صورت شماتیک	۱۴	چرخ عقب	۲۱	فیلتر درایر (خشک کن)

شروع به کار با دستگاه

باز کردن پیچ نگه دارنده ترازو . (جهت جلوگیری از آسیب و به هم ریختن کالیبره ترازو هنگام حمل و نقل ، ترازو به وسیله یک پیچ بسته می شود ، جهت شروع به کار ابتدا آن را باز کنید).

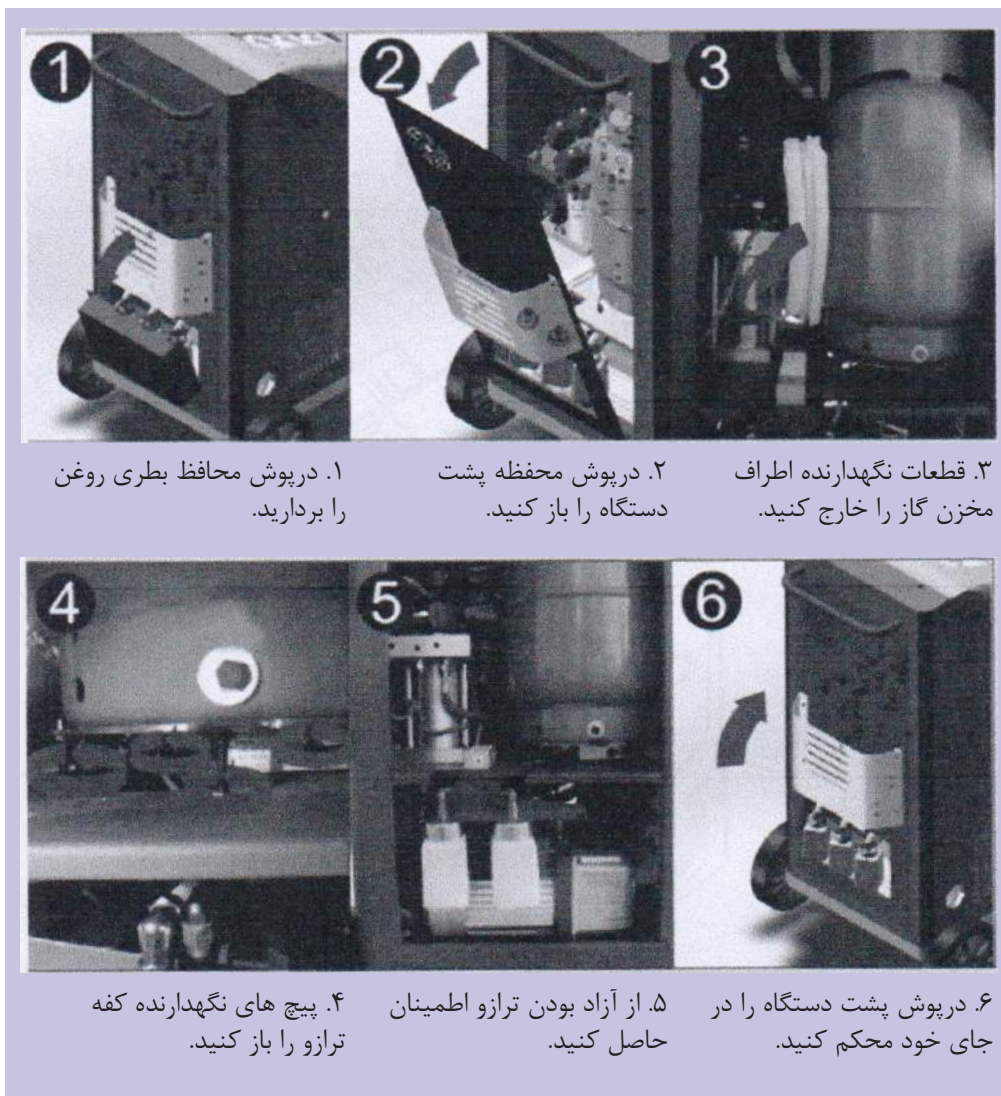

مخزن دستگاه را با گاز کولر پر کنید. (دستگاه شارژ گاز به خاطر حمل و نقل در مسیر طولانی و دلایل امنیتی با مخزن خالی به خریدار ارائه می شود . لازم است که مصرف کننده برای شروع به کار مخزن گاز و بطری روغن دستگاه را پر کند).



۱- دستگاه شارژ گاز را از طریق پورت های CHARGE یا SUCTION به کپسول گاز متصل کنید ، سایر خروجی ها و پورت های دستگاه را بسته نگه دارید.

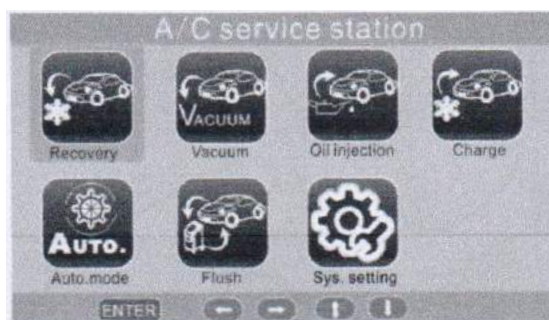

۲- شیر کپسول گاز را باز کنید و از منوی دستگاه Recovery را انتخاب کنید.

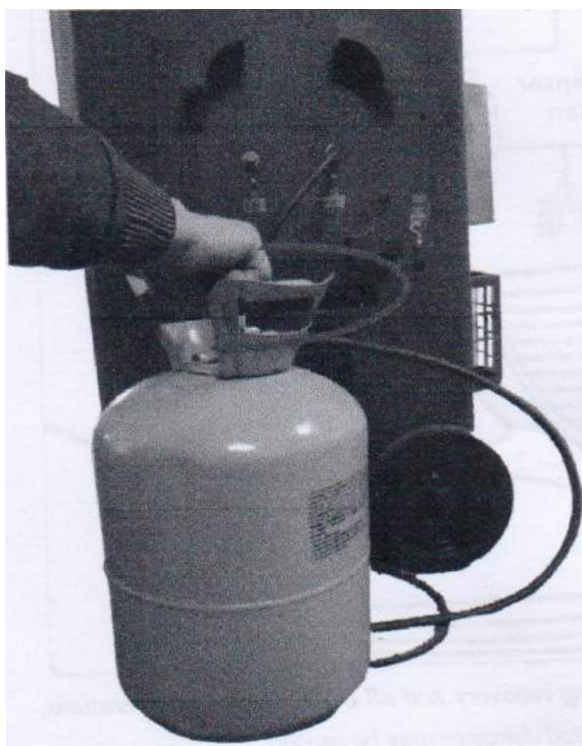

۳- زمانی که کپسول گاز خالی شد و یا گاز مود نظر شما به درون دستگاه مکش شد ، شیر کپسول گاز را ببندید و منتظر بمانید تا دستگاه به صورت اتوماتیک مرحله مکش را به اتمام برساند.

نحوه اتصال دستگاه (بازیافت ، وکیوم ، تزریق روغن ، شارژ ، حالت اتوماتیک)

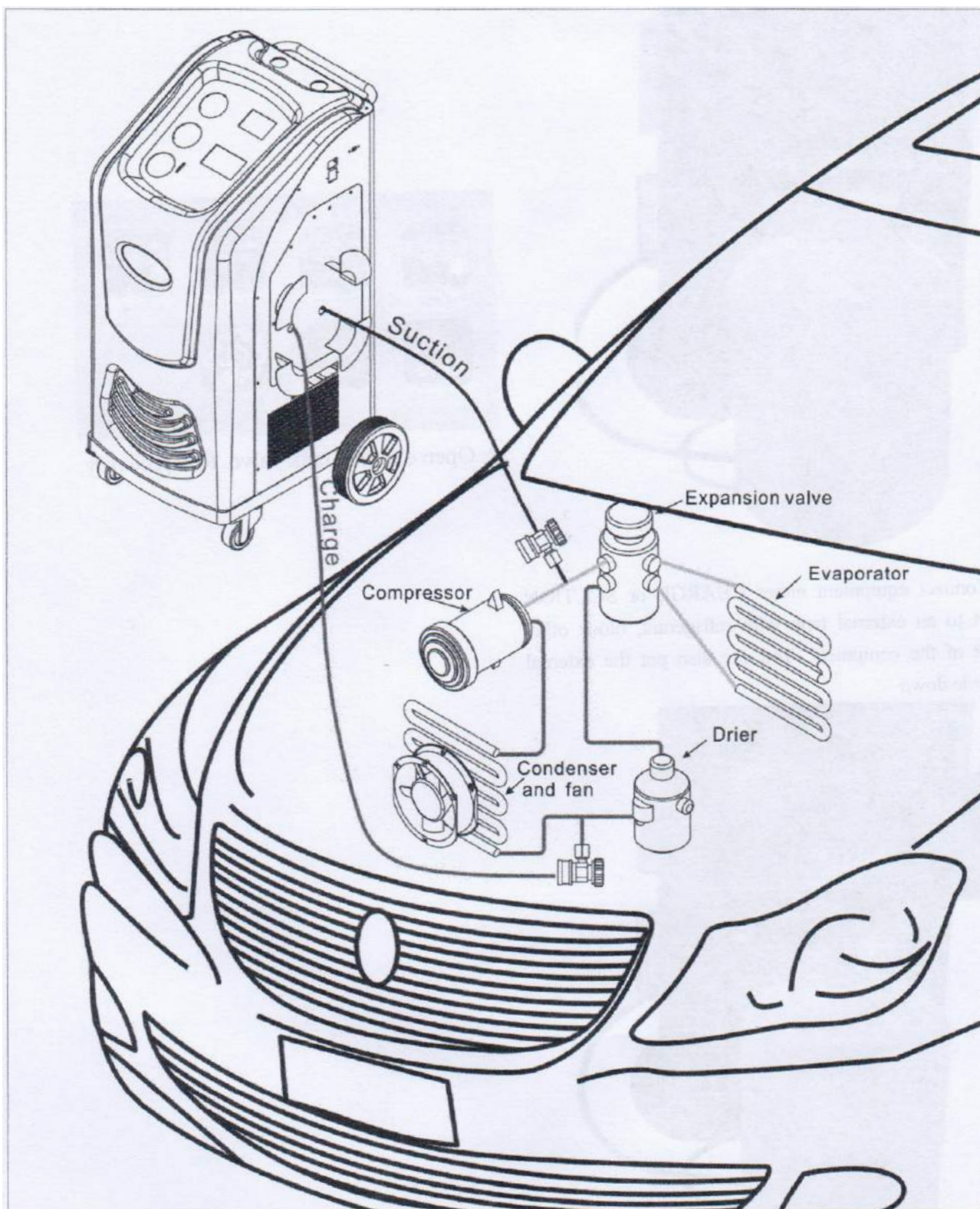

هشدار: به جز مواقعی که در راهنمای استفاده از دستگاه آمده است ، در حین بازیافت و سایر فعالیت های دستگاه، لطفا خودرو و سیستم کولر خودرو را خاموش نگه دارید در غیر این صورت ممکن است خسارت جبران ناپذیری به همراه داشته باشد.

نکته : تست نشستی حالت متفاوتی دارد ، لطفا به سر فصل تست نشستی در دفترچه مراجعه کنید.

بازیافت (ریکاوری)

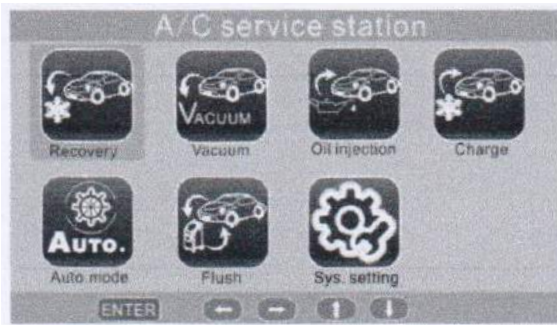

توجه: هنگام استفاده از نشتی HP، این منو متفاوت خواهد بود، لطفاً به قسمت تست نشتی مراجعه کنید.

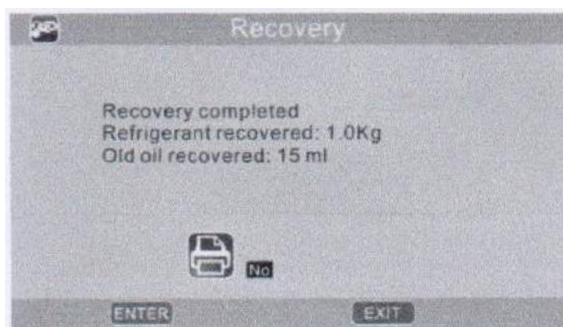
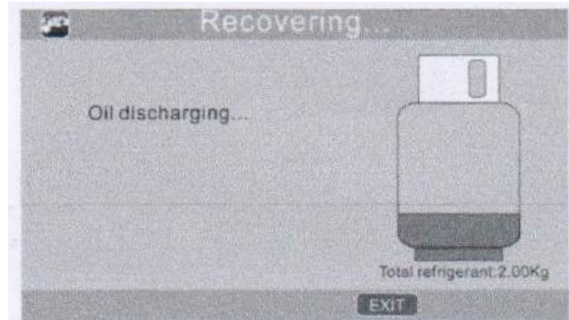
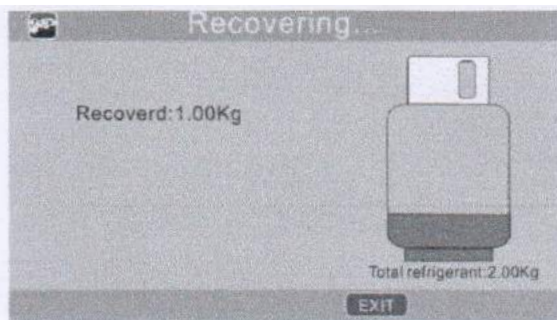
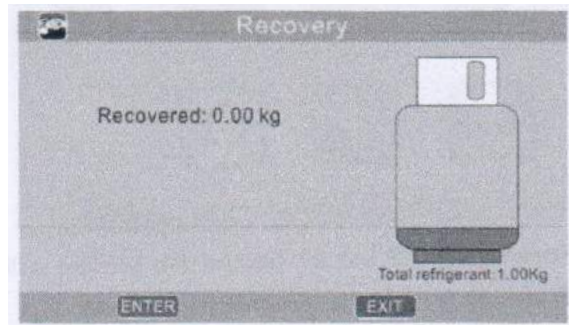

توجه: در این دستگاه شارژ گاز کولر، قبل از انجام عملیات بازیافت، اگر فشار درون مخزن گاز دستگاه بیش از حد استاندارد باشد (بستگی به دمای محیط نیز دارد) دستگاه به صورت اتوماتیک همانند شکل زیر به مدت ۳۰ ثانیه فرآیند هواگیری را انجام می دهد.

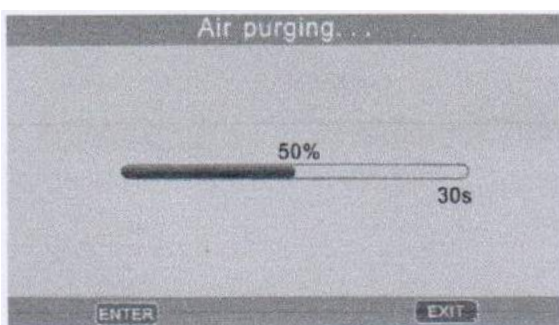

وکیوم (ایجاد خلاء)



توجه: هنگام استفاده از نشتی HP، این منو متفاوت خواهد بود، لطفاً به قسمت تست نشتی مراجعه کنید.

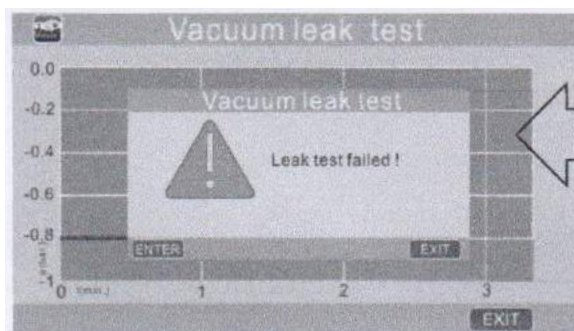
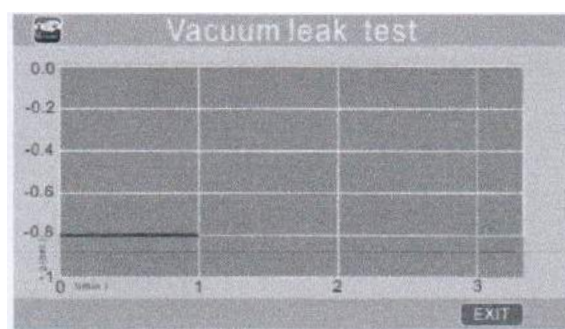
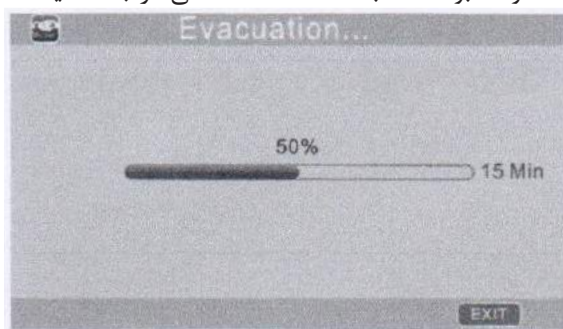
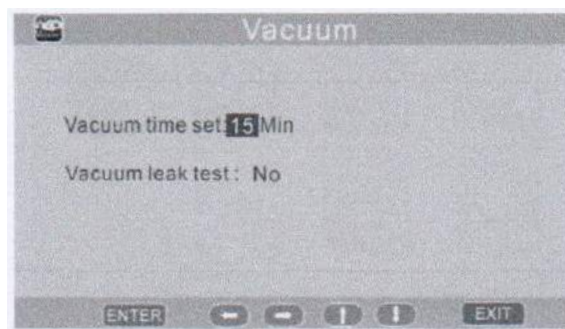

OR

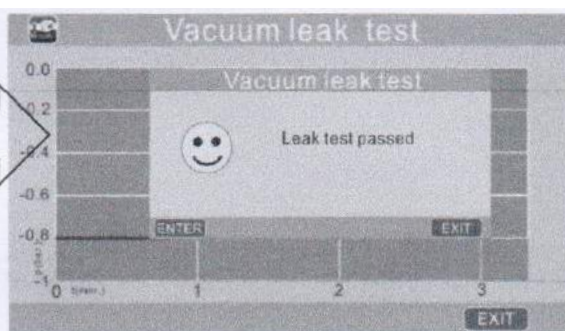

توجه: تست نشتی وکیوم در این دستگاه به صورت آپشن می باشد.

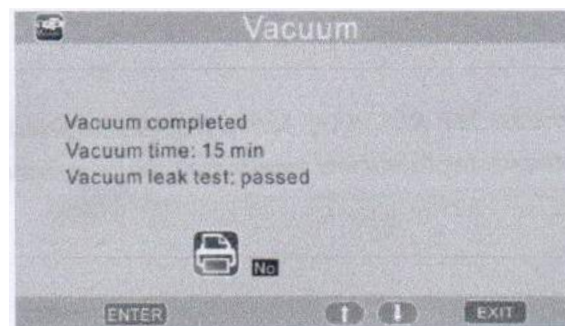

تزریق روغن

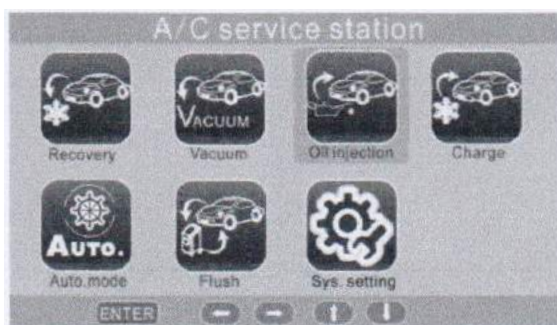

توجه: هنگام استفاده از نشستی HP، این منو متفاوت خواهد بود، لطفاً به قسمت تست نشستی مراجعه کنید.

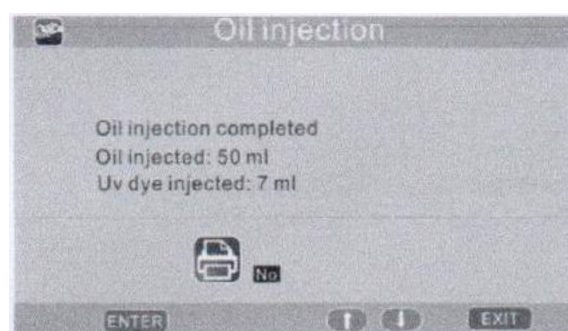
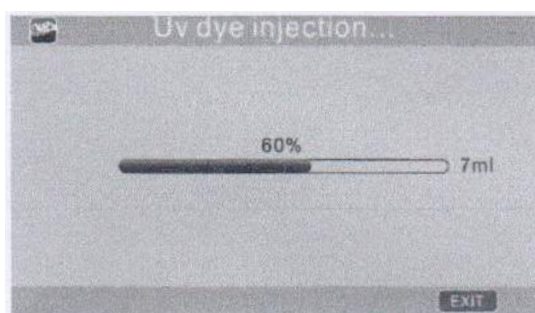
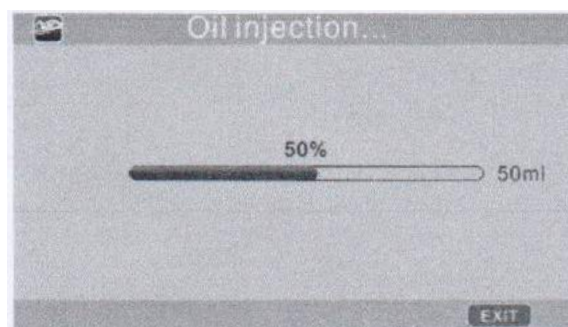
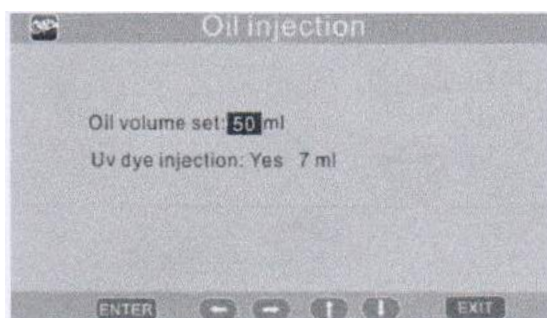
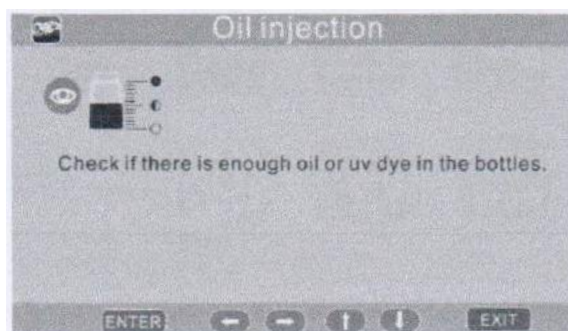

شارژ گاز کولر

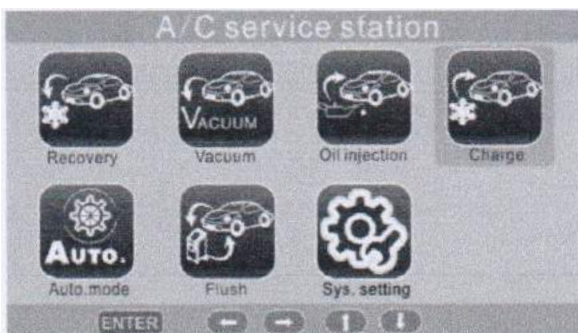

توجه: هنگام استفاده از نشتی HP، این منو متفاوت خواهد بود، لطفاً به قسمت تست نشتی مراجعه کنید.

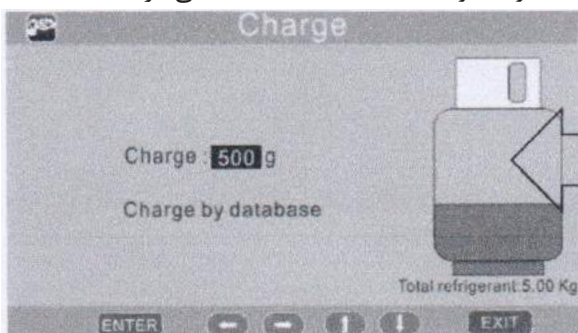

OR

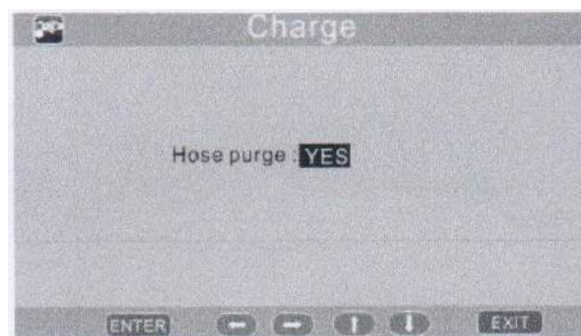
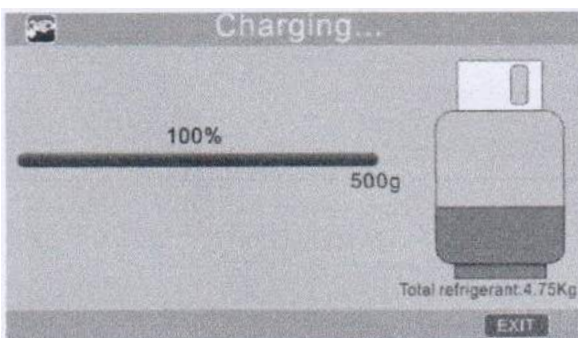

توجه: گزینه هواگیری شلنگ میتواند گاز باقیمانده در شلنگها و لوله کشی دستگاه را به سیستم کولر خودرو تزریق کند.

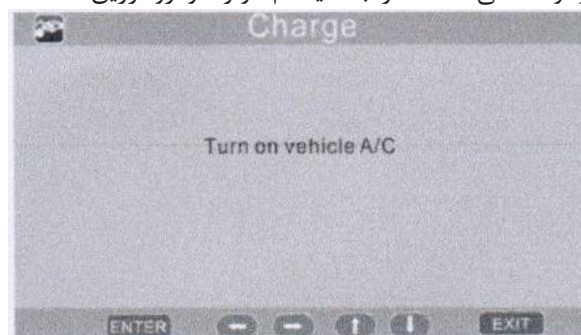
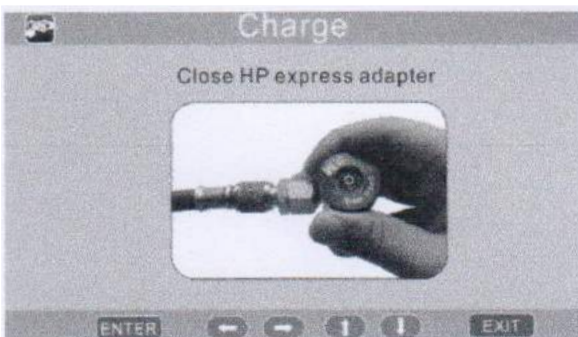

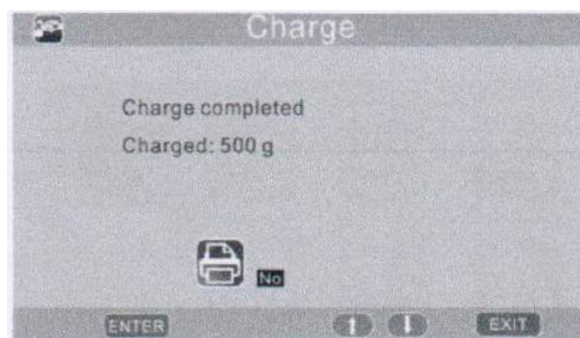
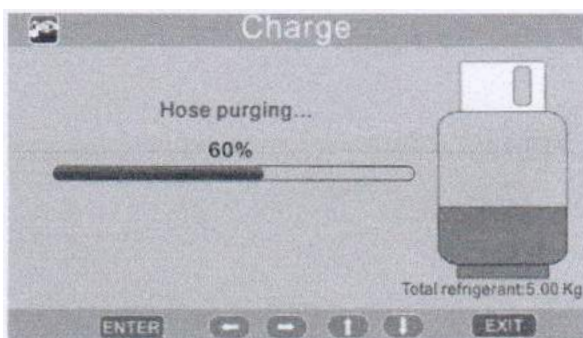

توجه:

پس از اتمام شارژ گاز کولر، در حالی که شلنگ های دستگاه هنوز به خودرو متصل می باشد، می توان دستگاه را خاموش کرد و با روشن کردن خودرو و کولر آن، می توان در گیج های HP و LP دستگاه می توان فشار بالا و پایین را مشاهده کرد تا از وجود فشار گاز کافی در خودرو مطمئن شوید.

حالت اتوماتیک دستگاه

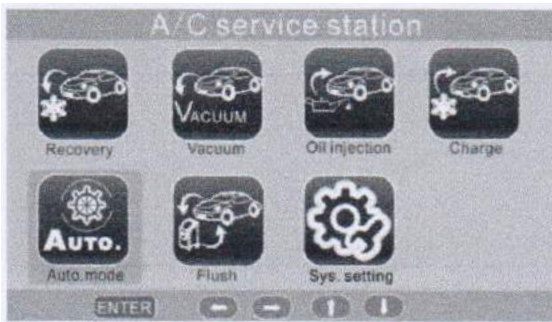

توجه: هنگام استفاده از نشتی HP، این منو متفاوت خواهد بود، لطفاً به قسمت تست نشتی مراجعه کنید.

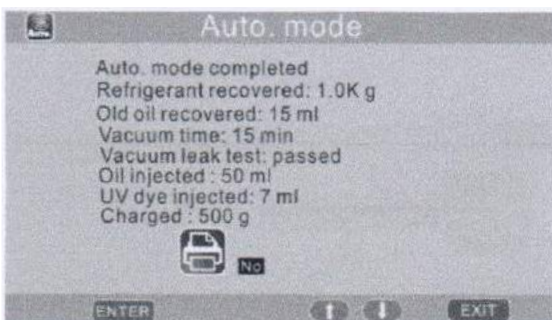
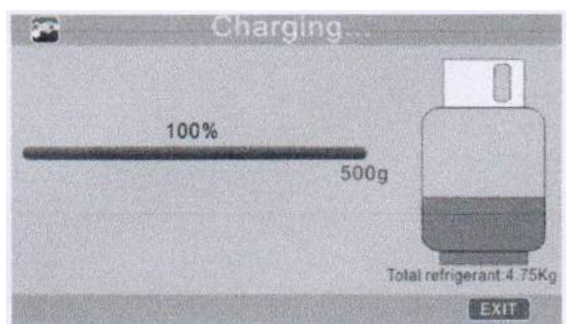
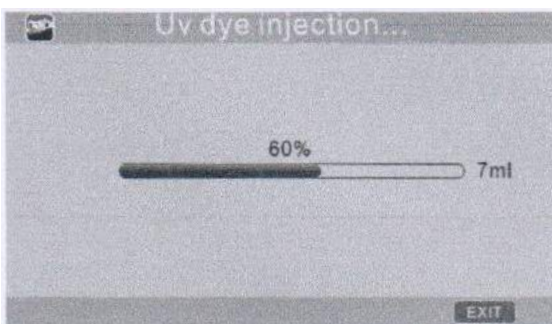
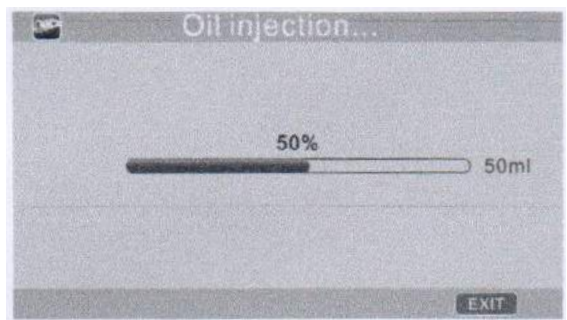
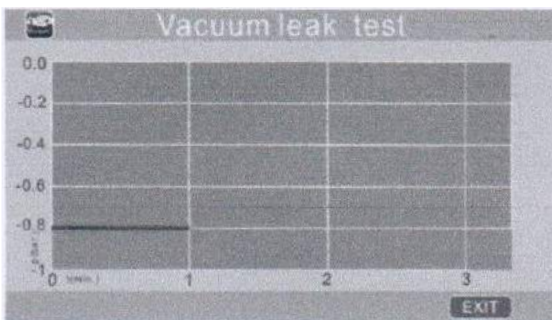
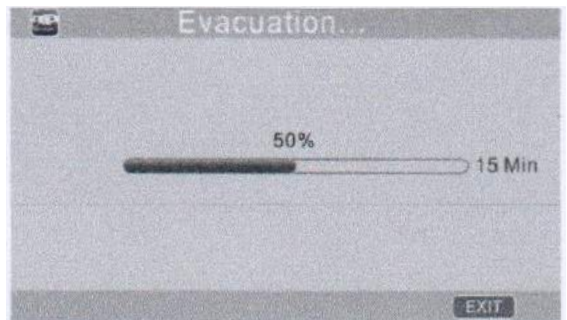
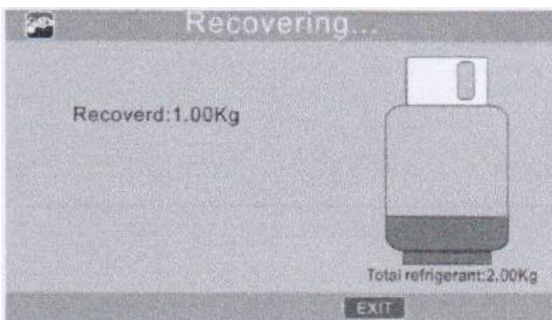
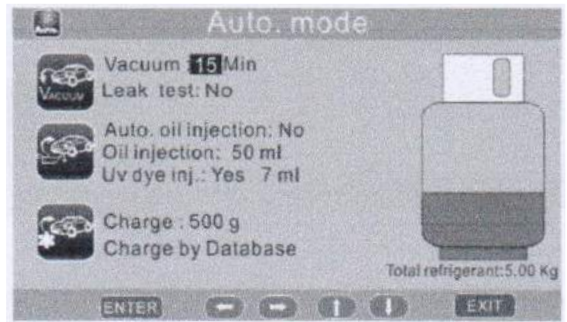

توجه: تست نشتی و کیوم در این دستگاه به صورت آپشن می باشد.

توجه: از گزینه " هواگیری شلنگ " می توان برای تزریق گاز باقیمانده در شلنگها و لوله کشی دستگاه به خودرواستفاده کرد.

تست نشتی HP

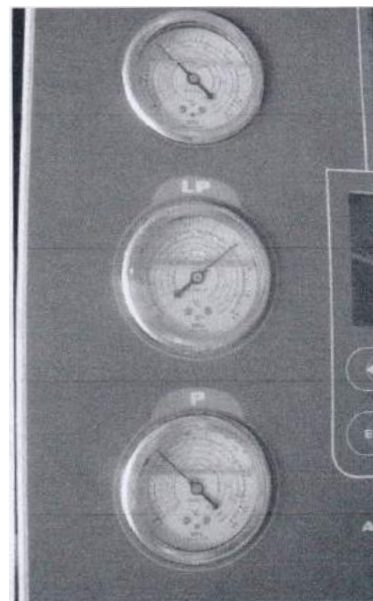
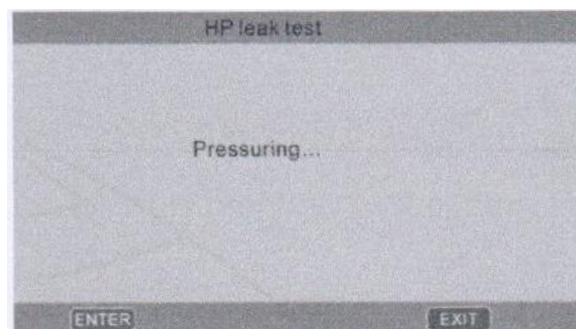
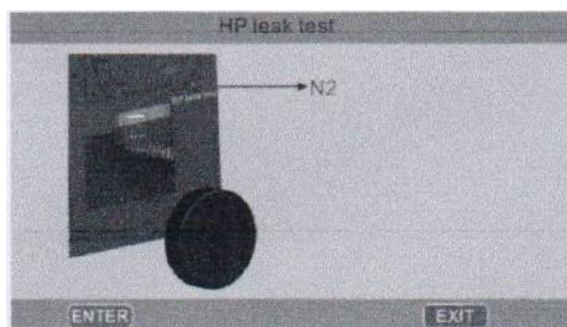
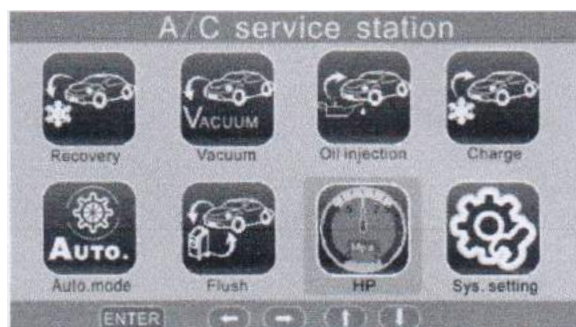
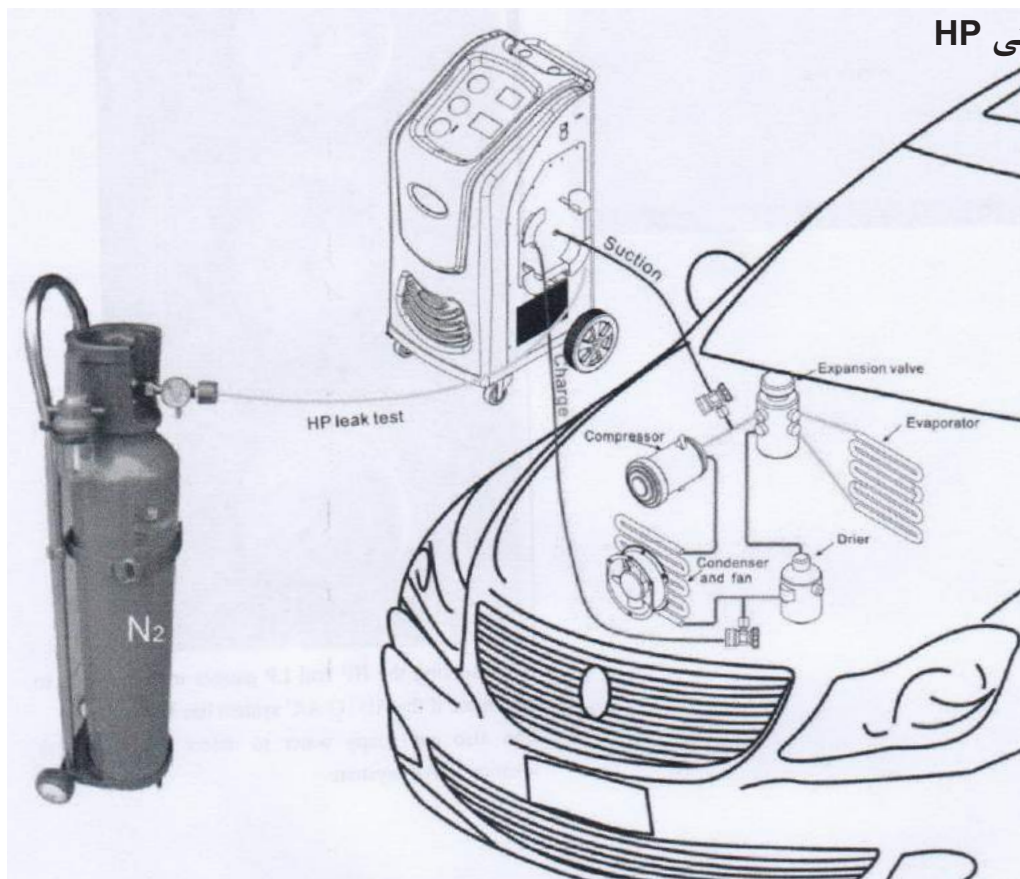

با مشاهده گیج های "HP" و "LP" می توان دریافت که سیستم کولر خودرو نشتی دارد یا خیر. اگر در حالت وکیوم، تغییری در فشار گیج ها ایجاد شود سیستم دارای نشتی است.

تنظیمات دستگاه

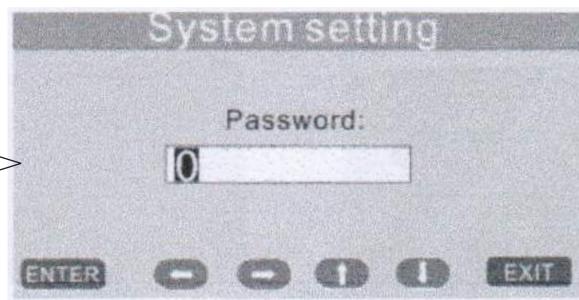

پسورد: ۱۱۱۱۱۱

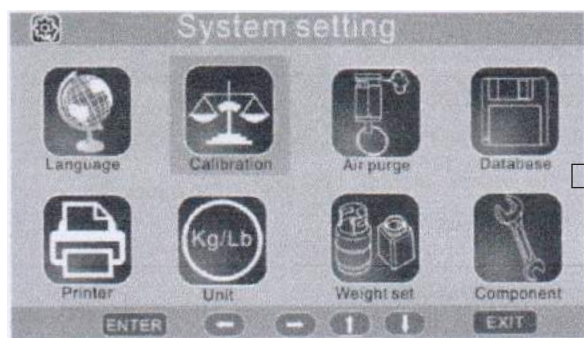

کالیبره ترازوی مخزن گاز کولر

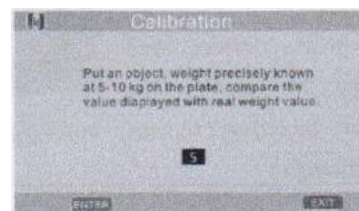
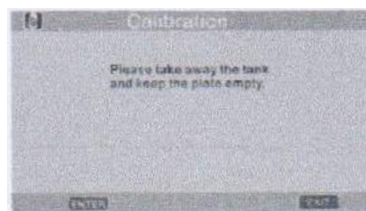

۱. با انتخاب گزینه کالیبره از منو، دستگاه از شما می خواهد که مخزن گاز را از محل خود خارج کنید.

۲. پوشش پشت دستگاه را باز کنید.

۳. مخزن گاز را از محل خود خارج کنید و کفه ترازو را خالی نگه دارید.

۴. دستگاه از شما می خواهد که وزنه ای بین ۵ تا ۱۰ کیلوگرم را روی کفه ترازو قرار دهید و اندازه وزن آنرا در صفحه نمایش دستگاه وارد کنید.

کالیبره ترازوی مخزن گاز کولر

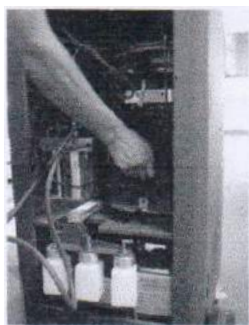

۵. وزنه را روی کفه ترازو قرار دهید.

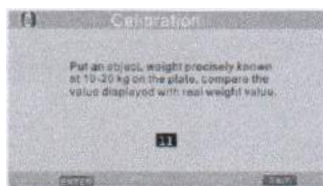

۶. دستگاه از شما می خواهد که وزنه ای بین ۱۱ تا ۱۵ کیلوگرم را روی کفه ترازو قرار دهید و وزن آنرا بر روی صفحه نمایش وارد کنید.

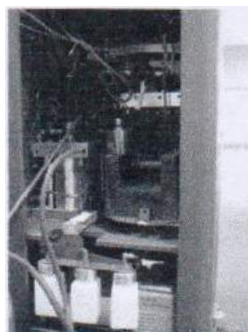

۷. وزنه را روی کفه ترازو قرار دهید.

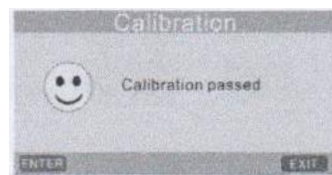

۸-۱. کالیبره با موفقیت انجام شد.

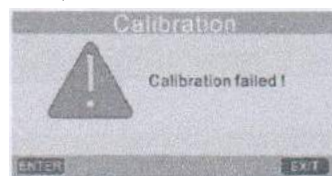

۸-۲. کالیبره انجام نشد (با دفتر نمایندگی تماس بگیرید).

کالیبره ترازوی روغن

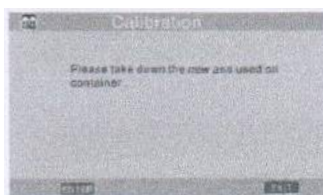

۱. دستگاه از شما می خواهد که بطری های روغن را از جای خود خارج کنید.



۲. بطری های روغن را از محل خود خارج کنید.

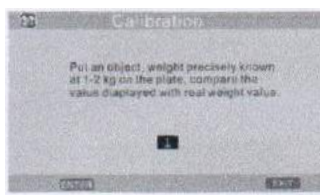

۳. دستگاه از شما می خواهد که وزنه ای بین ۱ تا ۲ کیلوگرم را به ترازوی روغن متصل کنید و وزن آن را در نمایشگر دستگاه وارد کنید.



۴. وزنه را به نگهدارنده ترازوی بطری روغن متصل کنید.

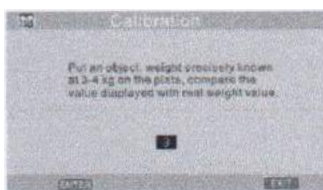

۵. دستگاه از شما می خواهد که وزنه ای بین ۳ تا ۴ کیلوگرم را به ترازوی روغن متصل کنید و وزن آن را در نمایشگر دستگاه وارد کنید.



۶. وزنه را به نگهدارنده ترازوی بطری روغن متصل کنید.

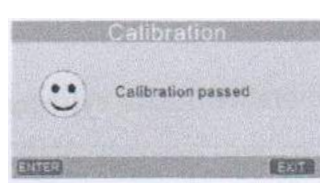

۷-۱. کالیبره با موفقیت انجام شد.

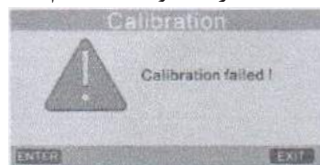

۷-۲. کالیبره انجام نشد (با دفتر نمایندگی تماس بگیرید).



Air purge

R134a pressure temperature relationship

Temp (°C)	R134a (bar)	Temp (°C)	R134a (bar)	Temp (°C)	R134a (bar)
-10	2.007	10	4.145	30	7.701
-8	2.170	12	4.429	32	8.153
-6	2.344	14	4.728	34	8.625
-4	2.527	16	5.042	36	9.117
-2	2.722	18	5.371	38	9.630
0	2.928	20	5.716	40	10.164
2	3.146	22	6.076	42	10.720
4	3.376	24	6.457	44	11.299
6	3.619	26	6.853	46	11.901
8	3.876	28	7.267	48	12.526

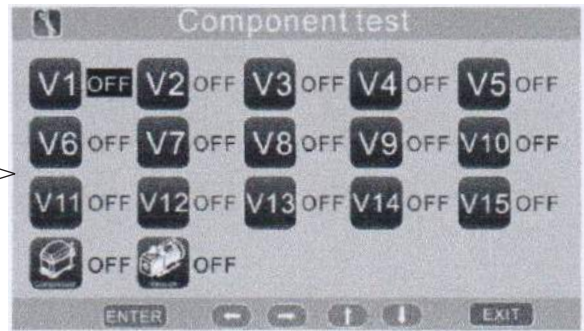
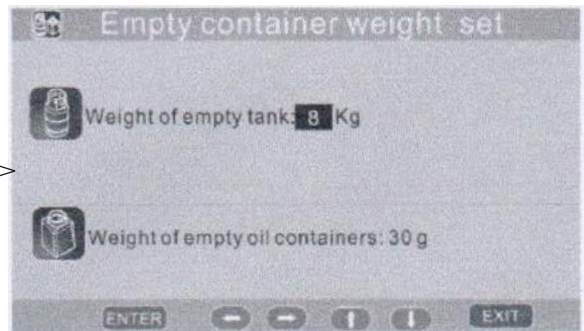
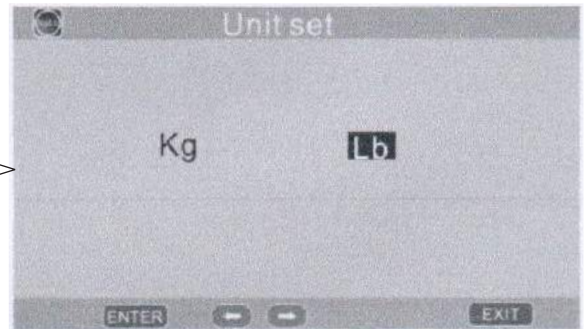
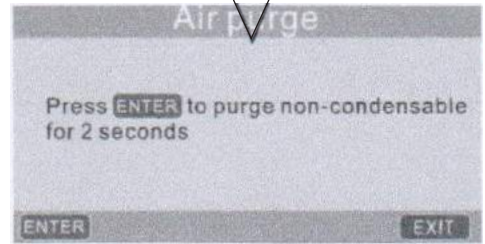

TEKTINO



TEKTINO Inc.